

# Schrank mit 3 Modulen: Wasser + Seife + Händetrockner

**mediclinics**

DE

Komplettschränke

Ref. BTM02

Wasser + Seife + Luft

## ALLGEMEINE BESCHREIBUNG

- Hygiene-Einheit zur Aufnahme von Modulen für Seifenspender, Wasserhahn und Händetrockner, alle automatisch. Module enthalten.
- Die vorderen Piktogramme für Seife, Wasser und Händetrockner sind mit LED-Leuchten hinterleuchtet. Zudem verfügt die Einheit über eine Hintergrundbeleuchtung im unteren Bereich.
- Erhältlich mit einem Piktogramm für Papierhandtücher anstelle eines Händetrockners (Modell BTM03).
- Die Tür ist schwebend gelagert, abschließbar und mit zwei pneumatischen Dämpfern ausgestattet, die das Öffnen und Schließen erleichtern.
- 4 Schuko-Steckdosen zum Anschluss von Seifenspender, Wasserhahn, Händetrockner und einem Transformator für die LED-Beleuchtung (inklusive). Die gesamte elektrische Installation ist enthalten; es wird lediglich ein Stromanschluss für alle Funktionen des Schrankes benötigt.
- Verstellbare Beschläge und Wandhalterungen sind im Lieferumfang enthalten.

## KOMPONENTEN UND MATERIALEN

- **Automatisches Wasserhahn-Modul GA024BTM:** siehe zugehöriges Datenblatt.
- **Automatisches Seifenspender-Modul DJ024BTM:** siehe zugehöriges Datenblatt.
- **Automatisches Händetrockner-Modul M17ABTM24:** siehe zugehöriges Datenblatt.

## TECHNISCHE DATEN

Gewicht	53,70 kg
Hintergrundbeleuchtung der Piktogramme	<10 W
Hintergrundbeleuchtung des Schrankes	<16 W

## ABMESSUNGEN

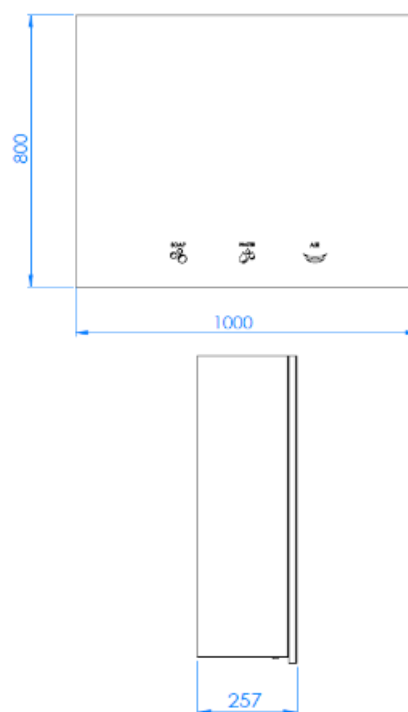

## BEDIENUNG

- **Automatisches Wasserhahn-Modul GA024BTM:** siehe zugehöriges Datenblatt.
- **Automatisches Seifenspender-Modul DJ024BTM:** siehe zugehöriges Datenblatt.
- **Automatisches Händetrockner-Modul M17ABTM24:** siehe zugehöriges Datenblatt.

Mediclinics S.A behält sich das Recht vor, ohne vorherige Ankündigung Änderungen und/oder Modifikationen an den Produkten und deren Spezifikationen vorzunehmen.

[www.mediclinics.com](http://www.mediclinics.com)

**ÜBERARBEITUNG:**  
04/26

# Schrank mit 3 Modulen: Wasser + Seife + Händetrockner

## LEISTUNGSTEXT

Der Hygieneschrank besteht aus drei integrierten Elementen: einem automatischen Händetrockner, einem sensorbetriebenen Wasserhahn und einem sensorbetriebenen Seifenspender. Das Gesamtgewicht des Schrankes beträgt 53,70 kg. Er ist aus feuchtigkeitsbeständigem MDF-Holz gefertigt, mit einer mattschwarzen Oberfläche, und verfügt über eine vordere Spiegeltür mit LED-Piktogrammen zur Anzeige der einzelnen Komponenten. Der Sensor-Wasserhahn ist mit einem Infrarotsensor an der Unterseite ausgestattet. Er wiegt 2,10 kg und arbeitet mit einer Frequenz von 50/60 Hz und einer Spannung von 220–240 V oder alternativ mit 4x LR6 1,5 V Batterien. Der Wasserdurchfluss beträgt weniger als 2 L/min (andere Durchflussraten verfügbar). Der Erfassungsbereich ist mittels Magnet zwischen 5 und 25 cm einstellbar. Der Seifenspender ist ebenfalls mit einem Infrarotsensor an der Unterseite ausgestattet. Er wiegt 3,80 kg und arbeitet mit einer Frequenz von 50/60 Hz und einer Spannung von 220–240 V oder alternativ mit 4x LR6 1,5 V Batterien. Der Seifentank hat ein Fassungsvermögen von 1,50 L. Die Viskosität der Seife beträgt 1–3.500 cps für Gel und 1–20 cps für Schaum. Der Erfassungsbereich ist mittels Magnet zwischen 5 und 25 cm einstellbar. Die Einheit erfüllt die geltenden Anforderungen der Europäischen Niederspannungsrichtlinie (LVD) 2014/35/EU (EN 60335-1, EN 61000-3-2 und EN 61000-3-3). Der integrierte automatische Händetrockner (Hands-under) ist mit einem Infrarotsensor an der Unterseite des Geräts ausgestattet. Er wiegt 3,20 kg. Das Gehäuse besteht aus Stahl mit weißer Oberfläche und einer Materialstärke von 1,5 mm. Die Basis ist aus Aluminium gefertigt. Der Händetrockner ist mit einem Bürstenmotor der Klasse F ausgestattet, mit einer einstellbaren Drehzahl zwischen 23.000 und 32.000 U/min und einer Motorleistung von 180–350 W. Ein Heizelement mit Ein-/Aussschalter und einer Leistung von 500 W ist integriert. Das Gerät arbeitet mit einer Frequenz von 50/60 Hz und einer Spannung von 220–240 V, mit einer Gesamtleistung von 180–850 W und einem Stromverbrauch von 2,8–5 A. Die Trocknungszeit beträgt 10 bis 12 Sekunden bei einer Luftgeschwindigkeit von 290–400 km/h. Der Erfassungsbereich ist über ein Potentiometer zwischen 5 und 20 cm einstellbar. Ein HEPA-Filter ist serienmäßig enthalten, und ein Ionisator ist optional erhältlich. Der Händetrockner erfüllt die geltenden Normen für Händetrockner: EN 60335-1, EN 60335-2-23, EN 61000-3-2 und EN 61000-3-3.

## PRODUKTMONTAGE / EMPFOHLENE INSTALLATIONSHÖHEN

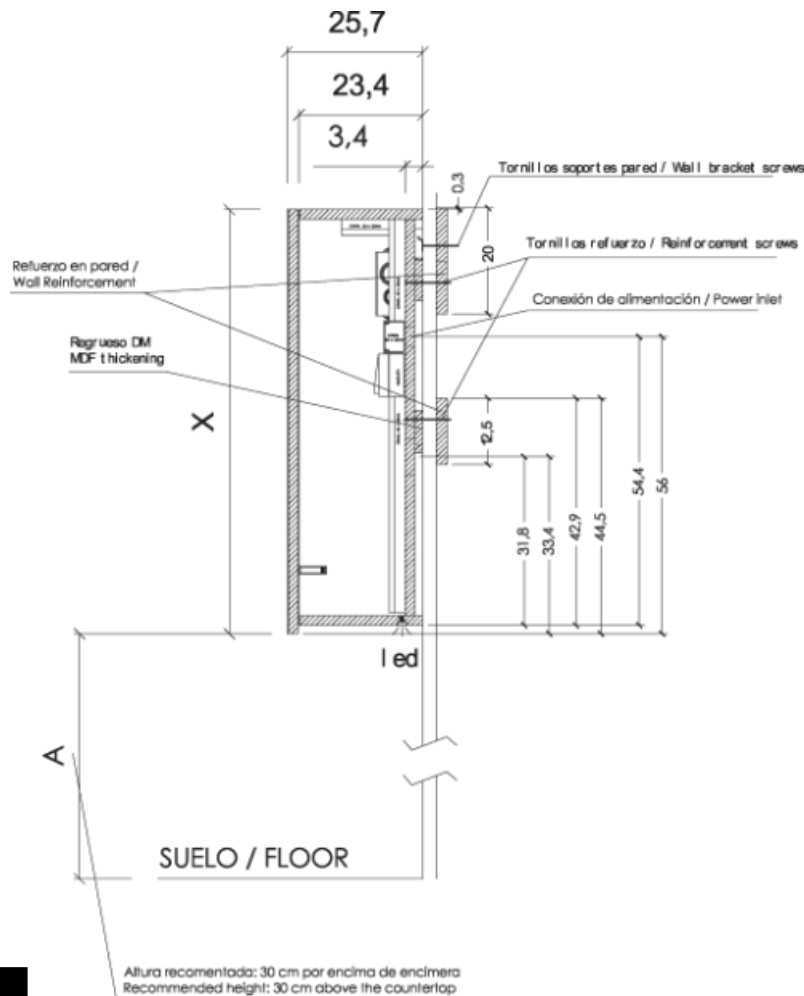

## ZERTIFIZIERUNGEN



Mediclinics S.A. behält sich das Recht vor, ohne vorherige Ankündigung Änderungen und/oder Modifikationen an den Produkten und deren Spezifikationen vorzunehmen.



[www.mediclinics.com](http://www.mediclinics.com)



ÜBERARBEITUNG:  
04/26