



AI0170C
Glänzend

Allgemeine Beschreibung

- Doppelseitiger Schwenkspiegel zur Montage auf der Oberfläche, glänzend, aus Edelstahl AISI 304.
- Wendbarer Spiegel, wobei eine Seite normal reflektiert und die andere Seite dreifach vergrößert reflektiert.
- Die Konstruktion aus Edelstahl AISI 304 schützt das Produkt vor Rost und gewährleistet Qualität und Langlebigkeit.
- Das Modell eignet sich für den Hotelbereich, Seniorenheime und Privathaushalte.

Komponenten und Materialien

- **SPIEGEL:** wendbar, eine Seite mit normaler Reflexion, die andere mit dreifacher Vergrößerung.
- **SPIEGELSTANGEN UND HALTERUNG:** aus Edelstahl AISI 304, glänzend.
- **SPIEGELARM:** gelenkig und ausziehbar zwischen 235 und 410 mm, aus Edelstahl AISI 304.
- **MONTAGEHALTERUNG:** aus Edelstahl AISI 304, glänzend. Die Befestigung an der Wand erfolgt über 2 Löcher mit \varnothing 4,5 mm. Eine Führung ermöglicht die Höhenverstellung des Spiegels.

Technische Daten

Spiegel	\varnothing 170 mm
Armlänge	235 - 410 mm
Nettogewicht	0,65 kg

Abmessungen

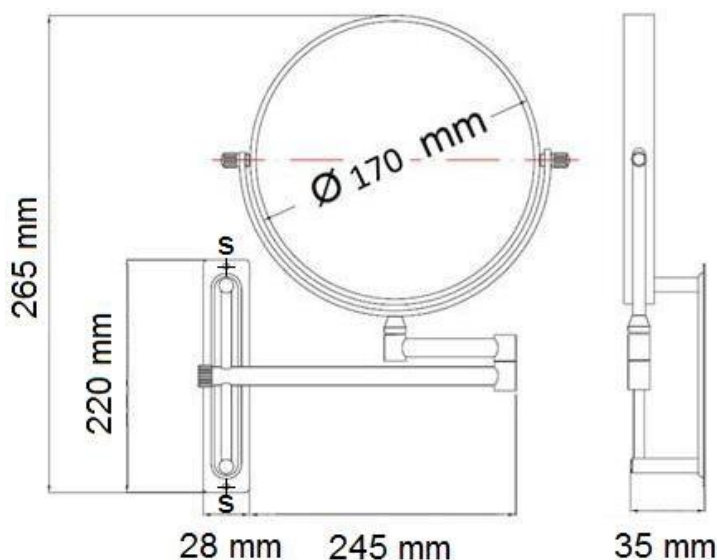

Abmessungen: ± 4 %

MONTAGE

Die Wandbefestigungsplatte mit den mitgelieferten Schrauben durch die entsprechenden Löcher (die Punkte sind in der obigen Abbildung mit einem „S“ gekennzeichnet) an der Wand befestigen.

BEDIENUNG

Keine besonderen Gebrauchsanweisungen.