

Armario de 3 módulos: Agua + Jabón + Secador de manos



ESP

Armarios completos

Ref. BTM02

Agua + Jabón + Aire

DESCRIPCIÓN GENERAL

- Mueble de higiene diseñado para albergar módulos de dispensador de jabón, grifo de agua y secador de manos, todos automáticos. Módulos incluidos.
- Los pictogramas frontales para jabón, agua y secador de manos están retroiluminados con luces LED. Tiene retroiluminación en la parte inferior del mueble.
- Disponible con pictograma para papel toalla en lugar de secador de manos (modelo BTM03).
- La puerta está suspendida, se cierra con llave y dispone de 2 pistones neumáticos que facilitan el proceso de apertura y cierre.
- 4 enchufes tipo Schuko disponibles para conectar el dosificador de jabón, el grifo de agua, el secador de manos y un transformador para luces LED (incluido). Toda la instalación eléctrica está incluida, solo hace falta 1 punto de alimentación para todas las funciones del armario.
- Herrajes ajustables y soportes de pared incluidos.

COMPONENTES Y MATERIALES

- **Módulo grifo de agua automático GA024BTM:** ver ficha técnica correspondiente.
- **Módulo dispensador de jabón automático DJ024BTM:** ver ficha técnica correspondiente.
- **Módulo secador de manos automático M17A-BTM24:** ver ficha técnica correspondiente.

ESPECIFICACIONES TÉCNICAS

Peso	53,70 kg
Luz pictogramas	<10 W
Luz trasera armario	<16 W

DIMENSIONES

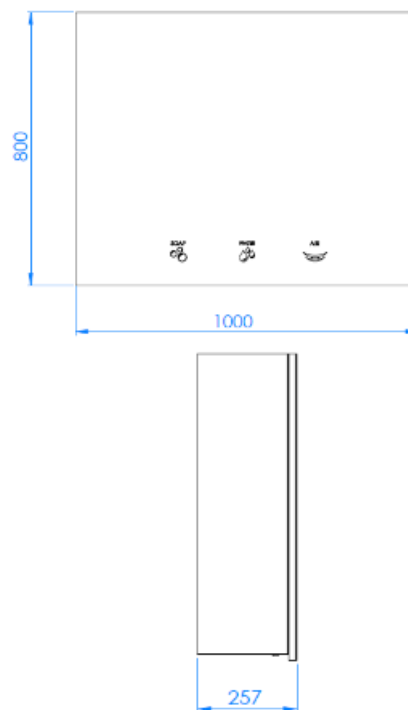

FUNCIONAMIENTO

- **Módulo grifo de agua automático GA024BTM:** ver ficha técnica correspondiente.
- **Módulo dispensador de jabón automático DJ024BTM:** ver ficha técnica correspondiente.
- **Módulo secador de manos automático M17A-BTM24:** ver ficha técnica correspondiente.

Mediclinics S.A se reserva el derecho de efectuar cambios y/o modificaciones en los productos y sus especificaciones sin previo aviso.



www.mediclinics.es



REVISIÓN:
04/26

Armario de 3 módulos: Agua + Jabón + Secador de manos



TEXTO PARA PRESCRIPCIÓN

Mueble de higiene formado por tres elementos: un secador de manos automático, un grifo con sensor y un dispensador de jabón con sensor. El peso del mueble es de 53,70 kg. Fabricado con madera DM hidrófugo en acabado negro mate y puerta frontal de espejo con pictogramas LED que indican cada componente. El grifo automático tiene un sensor infrarrojo en la parte inferior. El peso del grifo es de 2,10 kg. Opera a una frecuencia de 50/60 Hz y un voltaje de 220- 240 V o a pilas 4x LR6 1,5 V. El caudal del agua es inferior a 2 L/min (otros caudales disponibles). Distancia de detección de movimiento regulable mediante imán entre 5-25 cm. El dispensador de jabón tiene un sensor infrarrojo en la parte inferior. El peso del dispensador es de 3,80 kg. Opera a una frecuencia de 50/60 Hz y un voltaje de 220-240 V o a pilas 4x LR6 1,5 V. La capacidad del depósito es de 1,50 L. La viscosidad del jabón debe ser de 1-3.500 cps para gel y 1-20 cps para espuma. Distancia de detección de movimiento regulable mediante imán entre 5-25 cm. Cumple con las normas relativas a la Directiva Europea LVD 2014/35/EU (EN 60335-1 EN 61000-3-2, EN 61000-3-3). El secador de manos automático tipo "hands-under" (manos debajo) tiene un sensor infrarrojo en la parte inferior. El peso de la máquina es de 3,20 kg. La carcasa es de acero en acabado blanco. El grosor de la carcasa es de 1,5 mm. Base de aluminio. Motor con escobillas de clase F con rango de regulación de la velocidad entre 23.000-32.000 rpm y potencia del motor de 180-350 W. Resistencia calefactora con interruptor encendido/apagado y potencia de 500 W. Opera a una frecuencia de 50/60 Hz y un voltaje de 220-240 V, con una potencia total de 180-850 W y un consumo de 2,8-5 A. Seca las manos en 10-12 s a una velocidad de 290-400 km/h. Distancia de detección de movimiento regulable mediante potenciómetro entre 5-20 cm. Incorpora un filtro HEPA y un ionizador opcional. Cumple con la normativa vigente relativa a secadores de manos (EN 60335-1, EN 60335-3-2, EN 61000-3-2, EN 61000-3-3).

MONTAJE / ALTURAS RECOMENDADAS DE INSTALACIÓN

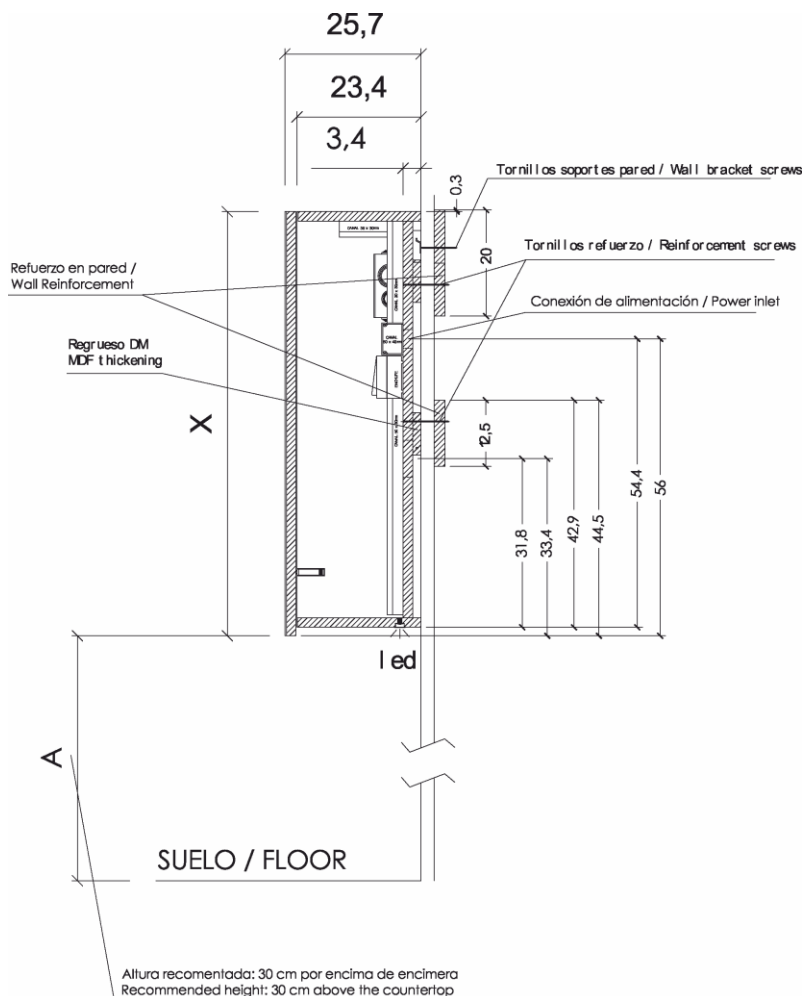

CERTIFICACIONES



Mediclinics S.A se reserva el derecho de efectuar cambios y/o modificaciones en los productos y sus especificaciones sin previo aviso.



www.mediclinics.es



REVISIÓN:
04/26