

**E85**
**Allgemeine Beschreibung**

- Der Saniflow®-Händetrockner mit Druckknopf ist der weltweit am häufigsten verwendete Trockner mit Rotationsdüse, unabhängig vom Aufstellungsort.
- Auch diese Geräte zeichnen sich durch eine einfache Wartung, geringen Lärm und eine sehr hohe Benutzersicherheit aus. Das akkurate Design seiner Komponenten trägt dazu bei, dass SANIFLOW-Trockner über den leistungsstärksten Luftstrom der Welt verfügen, der in Kombination mit einer komfortablen Trockentemperatur die Trockenzeit auf ein Minimum reduziert.
- Erhältlich mit einer 6 mm dicken Gusseisenabdeckung und weißer Porzellanbeschichtung ist dieser Händetrockner ideal für stark frequentierte Waschräume.
- Es handelt sich alles in allem um sehr bewährte Modelle, die langlebig und absolut zuverlässig sind, die über Schutzvorrichtungen gegen Vandalismus verfügen und entworfen wurden, um an Orten mit viel Personenverkehr wie Flughäfen, große Hotels, Sportstätten, weitläufige Freizeitanlagen und große Behörden etc. montiert zu werden.

**Komponenten und Materialien:**

- **E85:** Abdeckung aus 6 mm starkem Gusseisen, Beschichtung mit weißer Porzellanemaillierung.
- Einteilige Gusseisenabdeckung, mit der Grundplatte befestigt mittels 2 vandalensichere Schlossschrauben und Verschluss mit Spezialschlüssel von Saniflow®.
- Grundplatte aus Aluminium, 3 mm dick, mit 4 Bohrungen Ø 8 mm für die Wandmontage.
- Gebläsegehäuse aus feuerfestem Kunststoff UL 94-VO.
- Universalbürstenmotor, 5.500 U/min, Klasse F, mit thermischer Sicherheitsabschaltung.
- Zentrifugales, symmetrisches Flügelrad aus Aluminium mit doppeltem Einlass.
- Heizelement aus gewelltem NiCr-Draht auf einem Glimmerrahmen mit integrierter thermischer Abschaltung.
- 360°-Düse aus verchromtem Zamak.
- Druckknopf aus verchromtem Zamak, der einen elektromechanischen Timer mit einem Zyklus von 35 Sekunden aktiviert.

**Technische Daten:**

<b>Spannung</b>	220 - 240 V
<b>Frequenz</b>	50/60 Hz
<b>Galvanische Trennung</b>	Klasse I
<b>Gesamtleistung</b>	2.250 W
<b>Verbrauch</b>	10 A
<b>Motorleistung</b>	250 W
<b>Drehzahl</b>	5.500
<b>Leistung Heizelement</b>	2.000 W
<b>Abmessungen</b>	255x282x215 mm.
<b>Gewicht</b>	11,5 kg
<b>Materialstärke Deckel</b>	6 mm
<b>Trocknungszeit</b>	29 Sek.
<b>Luftgeschwindigkeit</b>	100 km/h
<b>Lufttemperatur (10 cm Abstand/21 °C)</b>	50 °C
<b>Schalldruck (*) (bei 2m)</b>	68 dBA
<b>Schutzart</b>	IP21

(\*) Gemäß der Norm UNE EN ISO 11201:2010 V2.

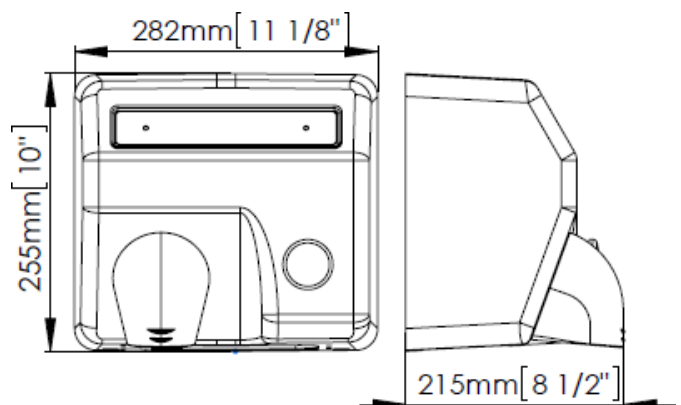
**Abmessungen:**

Abm.: +/- 4 %

## Betrieb

Zum Starten der Trocknung den Druckknopf drücken, die Hände unter die Rotationsdüse in den Luftauslass halten und aneinander reiben. Der Trockner läuft 35 Sekunden lang ohne Unterbrechung weiter.

## Montage

## Empfohlener Höhenabstand vom Boden

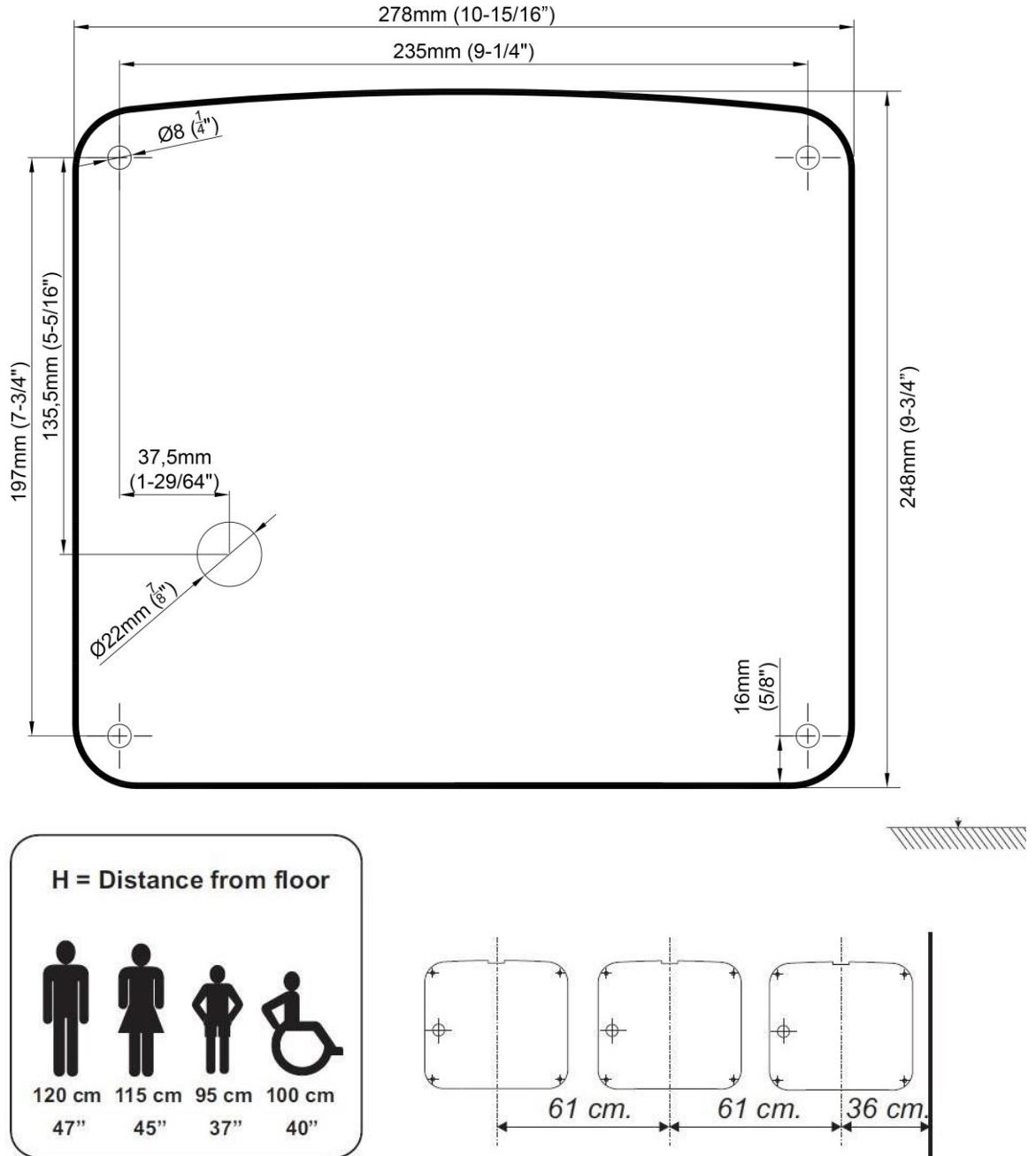

## Zertifizierungen und Qualifizierungen



Mediclinics, S.A., behält sich das Recht vor, ohne vorherige Ankündigung Änderungen und/oder Modifikationen an den Produkten und ihren Spezifikationen vorzunehmen.  
Überarbeitung 08-24

© mediclinics S.A.

